

ALUCOBOND-Bearbeitung – Hartmetall –

91900

Nutfräser für Oberfräse / CNC-Fräse

ALUCOBOND – tungsten carbide –

Grooving bits for hand routers / CNC-machines

Art.-Nr.	A	B	C	D	E	Bild / pic.
054 372 503	6		4	50	6	1
054 372 504	8		4	50	8	1
054 372 506	10	95°		70	10	2
054 372 501	15,9	90°		60	8	5
054 372 502	18	135°		60	8	6
054 372 508	10	135°		50	10	4
054 372 509	10	100°		50	10	4
054 372 510	10		7	60	10	1
054 706 004	4			60	6	3
054 706 006	6			60	6	3
054 706 310	3			85	6	3
054 706 610	6			85	6	3

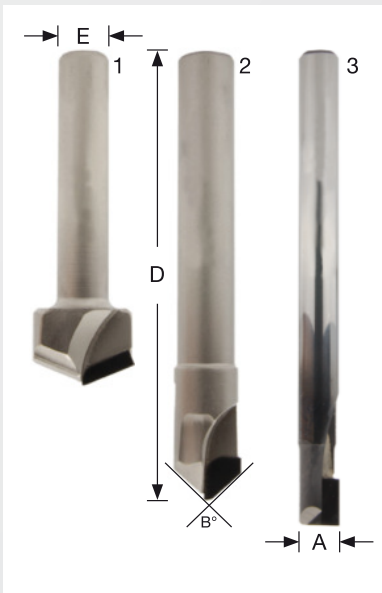

ALUCOBOND-Bearbeitung – DIA bestückt –

91903

V-Nutfräser für CNC-Fräse

ALUCOBOND – PCD tipped – / diamond

V-Grooving bits for CNC-machines

Art.-Nr.	A	B	C	D	E	Bild / pic.
054 382 006	6			55	6	3
054 382 501	12	90°		77	10	2
054 382 502	20	135°		65	10	1
054 382 508	35	135°		70	20	1

91903 + 91904 für extreme Bearbeitung wie z. B. Brandschutzplatten etc.

91903 + 91904 for heavy-duty processing, for example fire-proof-sheets

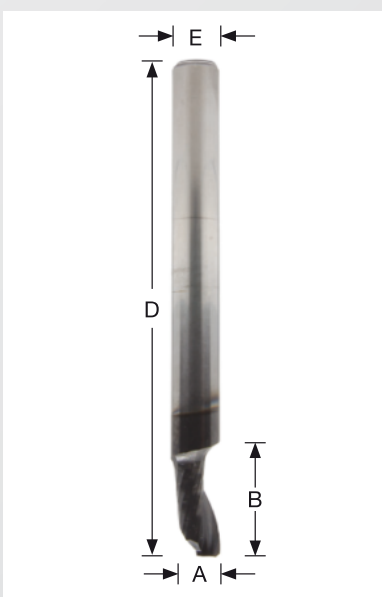

ALUCOBOND-Bearbeitung – DLC - beschichtet –

91904

VHM-Einzahnfräser, Spezialschliff + Beschichtung

ALUCOBOND – DLC - coated –

Single flute cutters, solid carbide, special flute + coating

Art.-Nr.	A	B	C	D	E
070 688 005	5	10		70	8
070 688 006	6	10		70	8
080 688 008	8	14		80	8

91903 + 91904 für extreme Bearbeitung wie z. B. Brandschutzplatten etc.

91903 + 91904 for heavy-duty processing, for example fire-proof-sheets

Scheibenfräser HM-bestückt für ALUCOBOND

91901

für Plattensägen und-fräsen

Carbide-tipped grooving cutters for ALUCOBOND

for sheet milling machines

Art.-Nr.	A	B	C		
700 118 200	118	20	135°	Breite	18 mm
700 118 201	118	20	90°	Breite	14 mm
700 220 300	220	30	90°	Breite	14 mm
700 220 301	220	30	135°	Breite	18 mm
700 244 301	244	30	90°	Breite	14 mm
700 244 300	244	30	135°	Breite	18 mm

mit HM-Wendeplatten

with TC insert / turn-over knives

713 244 300	244	30	90°	Breite	16,5 mm
-------------	-----	----	-----	--------	---------

Diamant-bestückt auf Anfrage / PCD-tipped version on demand

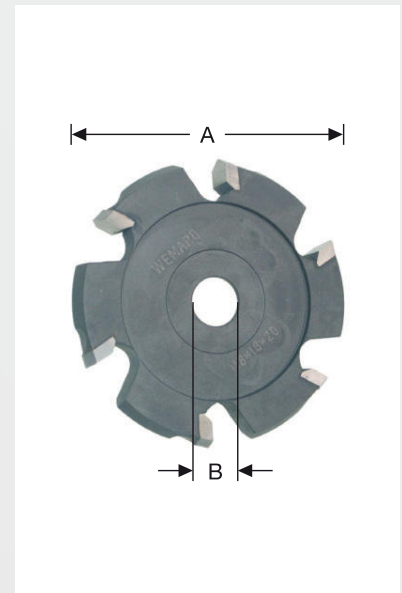

Kreissägeblätter HM-bestückt für ALUCOBOND

91902

für Plattensägen
HOLZHER / Striebig

Carbide-tipped sawblades for ALUCOBOND

for sheet cutting machines

Holzher / Striebig

Art.-Nr.	A	B	C	Z
721 250 300	250	3,2	30	60
721 300 300	300	3,2	30	72
721 300 301	300	3,2	30	96

Kreissägeblätter Diamant-bestückt

Sawblades PCD-tipped

728 300 300	300	3,2	30	72
728 300 302	300	3,2	30	96

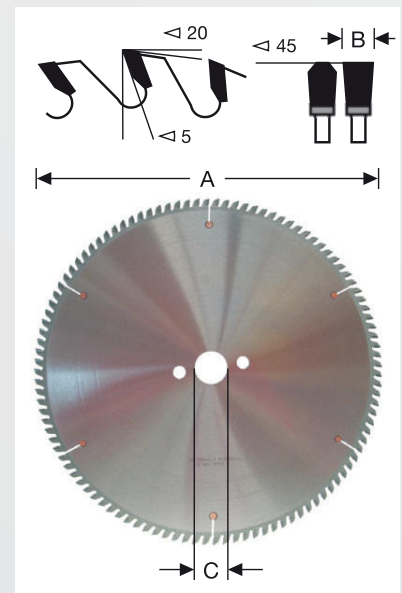

3A Kooperationspartner
COMPOSITES

ALUCOBOND® ALUCORE® DIBOND®